

Augsburger Str. 55 ■ 87700 Memmingen

Ansprechpartner/in: Roland Schmid  
Telefon: 0 83 31 / 85 51 16  
Fax: 0 83 31 / 85 51 51  
E-Mail: roland.schmid@kutter.de

## GROSSFRÄSE W150 VON KUTTER

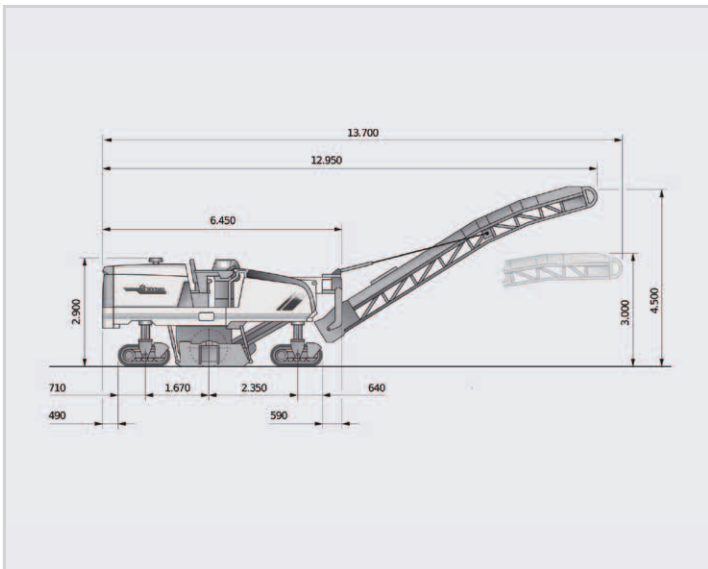

SEITENANSICHT

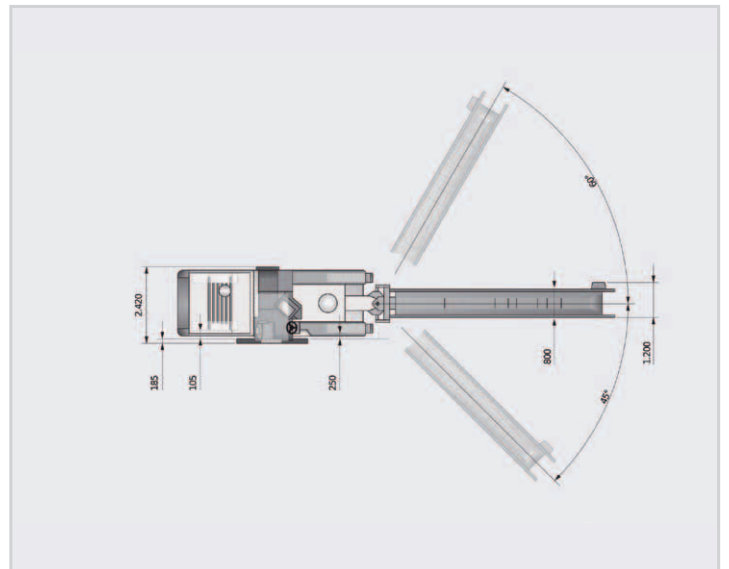

DRAUFSICHT

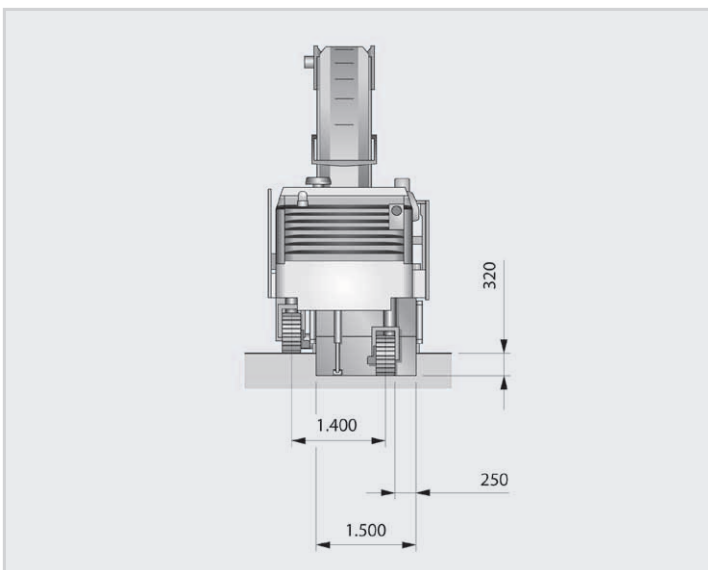

HECKANSICHT



FRÄSKREIS

Augsburger Str. 55 ■ 87700 Memmingen

Ansprechpartner/in: Roland Schmid  
Telefon: 0 83 31 / 85 51 16  
Fax: 0 83 31 / 85 51 51  
E-Mail: roland.schmid@kutter.de

## GROSSFRÄSE W150 VON KUTTER

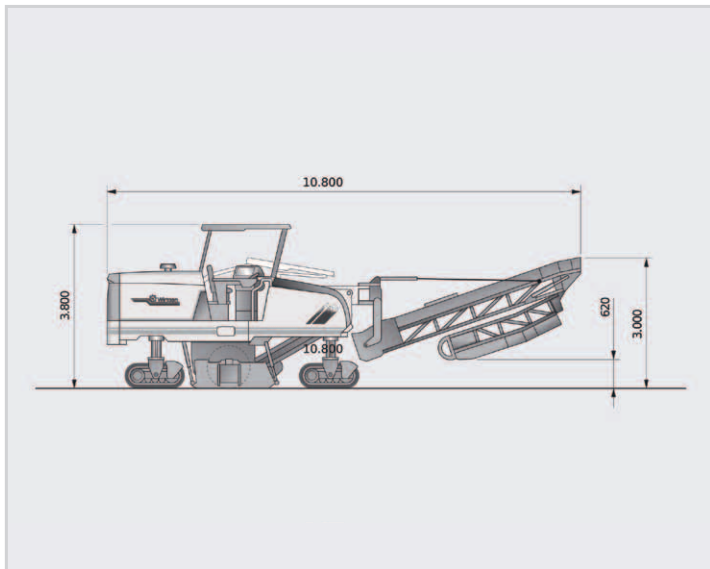

TRANSPORTABMESSUNGEN MIT LADEBAND

Technische Daten	GROSSFRÄSE W150	
Standard-Fräsbreite	1,50 m	
Max. Frästiefe	32 cm	
Motorleistung	375 PS	
Betriebsgewicht CE*	19,8 t	
Kettenlaufwerke	4 Ketten	

\*Maschinengewicht, halb gefüllter Wassertank, halb gefüllter Kraftstofftank, Fahrer (75 kg), Werkzeug