

SONDERANWENDUNGEN

KUTTER - KOMPAKTE KLEINFRÄSEN FÜR FEINARBEITEN

Unsere kompakten Kleinfräsen sind die idealen Geräte für die Anarbeitung an Einbauten. Sie sind in der Lage, bis auf wenige Zentimeter an Einbauten und zu erhaltende Bereiche heran zu fräsen, ohne den Bestand zu beschädigen. Gleichzeitig werden aufwändige Stemmarbeiten auf ein Mindestmaß reduziert.

Durch den Einsatz einer Nivellierautomatik realisieren wir diese Arbeiten selbst bei den kleinsten Maschinen mit exakter Frästiefe.

Kreisförmige Einbauten können komplett in einem Zug freigefräst werden, sofern ausreichend Freiraum um die Einbauten vorhanden ist. Die Frästiefe kann bis zu 20 cm betragen.

Weiterer Vorteil: Durch den geringen Radius ergeben sich automatisch schräge Kanten. Sie ermöglichen einen optimierten Fugenverbund und stellen langfristig durch den trichterförmigen Einbau des Neumaterials die Stabilität um den Schacht sicher.

Für den Austausch oder die Neuanlage von Schieber- oder Schachtabdeckungen kann unsere Kronenfräse eingesetzt werden. In einem variablen Durchmesser bis ca. 1,40 m wird eine kreisförmige Nut ausgefräst und somit ein entsprechender Arbeitsraum geschaffen.

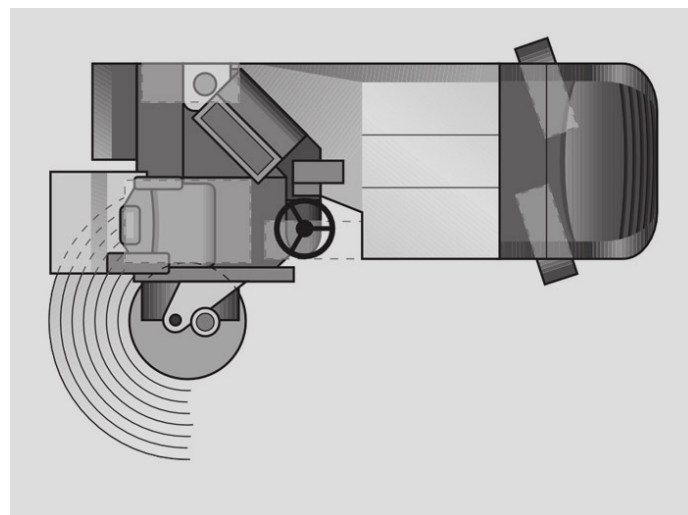

Prinzipische Skizze der Arbeitsweise von Kleinfräsen: Fräswalze hinten rechts und Höhensteuerung über die Fahrwerke.