

Augsburger Str. 55 ■ 87700 Memmingen

Ansprechpartner/in: Roland Schmid
Telefon: 0 83 31 / 85 51 16
Fax: 0 83 31 / 85 51 51
E-Mail: roland.schmid@kutter.de

GROSSFRÄSE W200 VON KUTTER

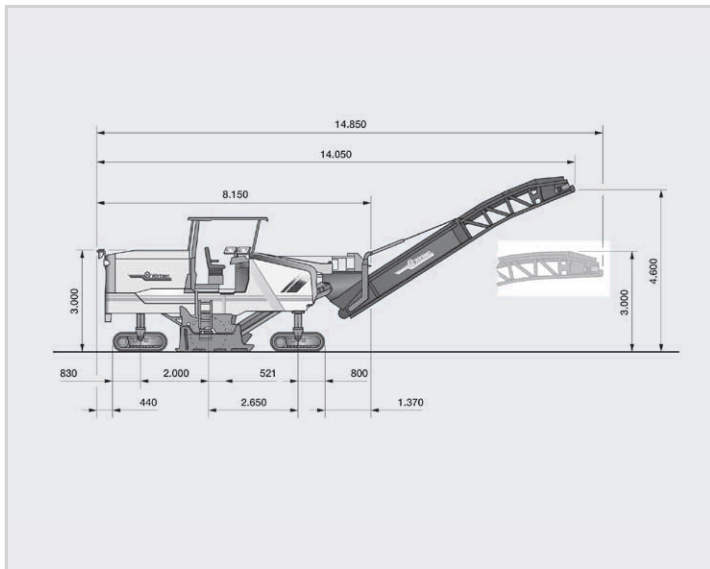

SEITENANSICHT

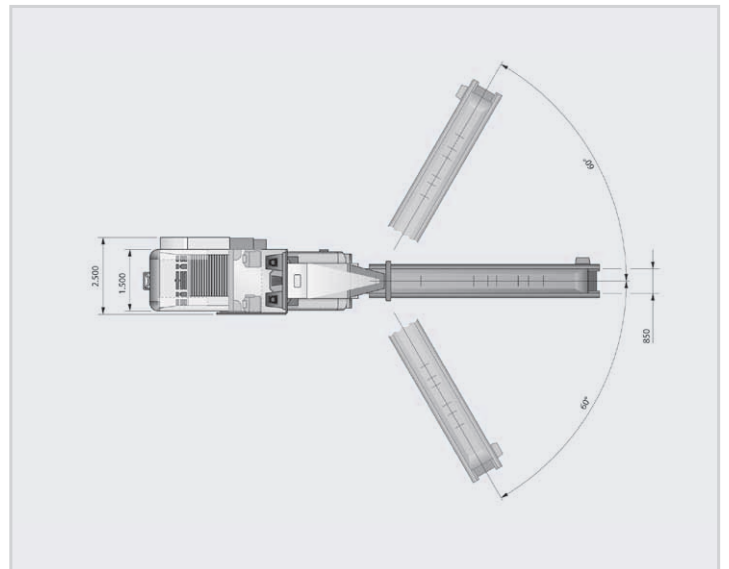

DRAUFSICHT

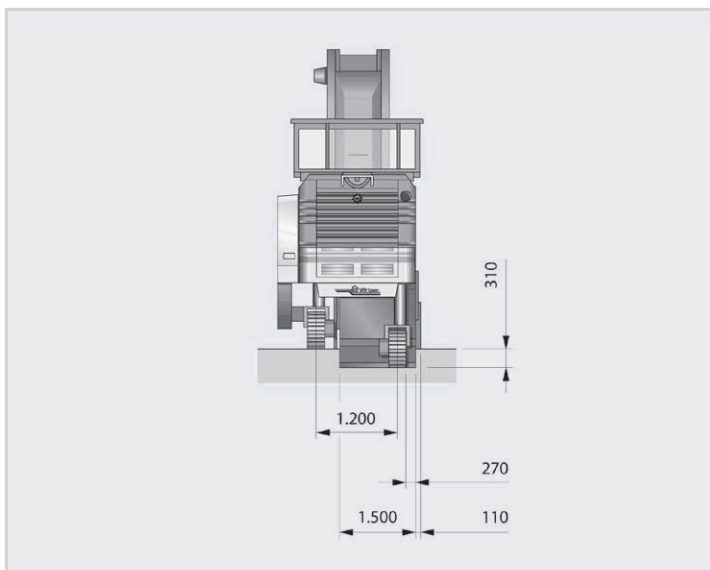

HECKANSICHT

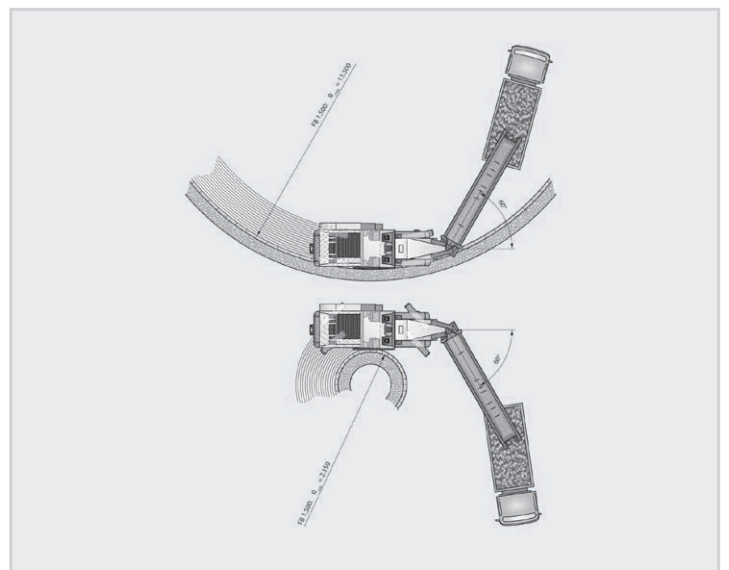

FRÄSKREIS

Augsburger Str. 55 ■ 87700 Memmingen

Ansprechpartner/in: Roland Schmid
Telefon: 0 83 31 / 85 51 16
Fax: 0 83 31 / 85 51 51
E-Mail: roland.schmid@kutter.de

GROSSFRÄSE W200 VON KUTTER

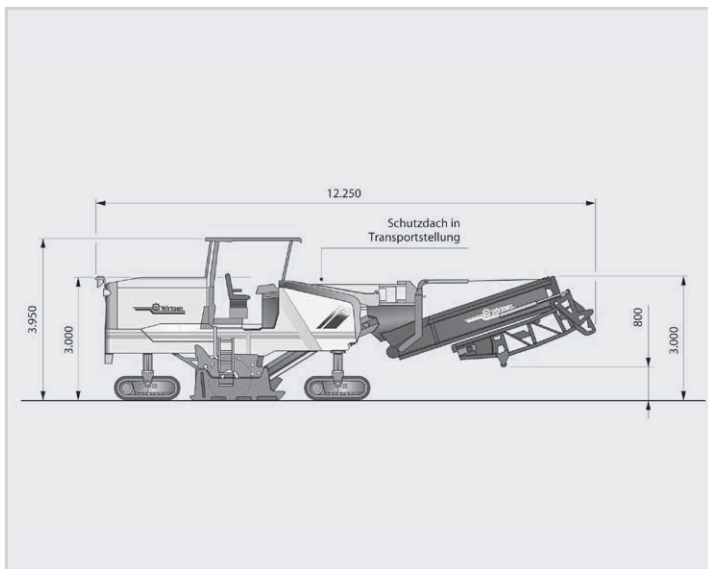

TRANSPORTABMESSUNGEN MIT LADEBAND

Technische Daten	GROSSFRÄSE W200 FB 1,5 m	
Standard-Fräsbreite	1,50 m	
Max. Frästiefe	31 cm	
Motorleistung	558 PS	
Betriebsgewicht CE*	25,9 t	
Kettenlaufwerke	4 Ketten	

*Maschinengewicht, halb gefüllter Wassertank, halb gefüllter Kraftstofftank, Fahrer (75 kg), Werkzeug