

Augsburger Str. 55 ■ 87700 Memmingen

Ansprechpartner/in: Roland Schmid
Telefon: 0 83 31 / 85 51 16
Fax: 0 83 31 / 85 51 51
E-Mail: roland.schmid@kutter.de

GROSSFRÄSE W250 VON KUTTER

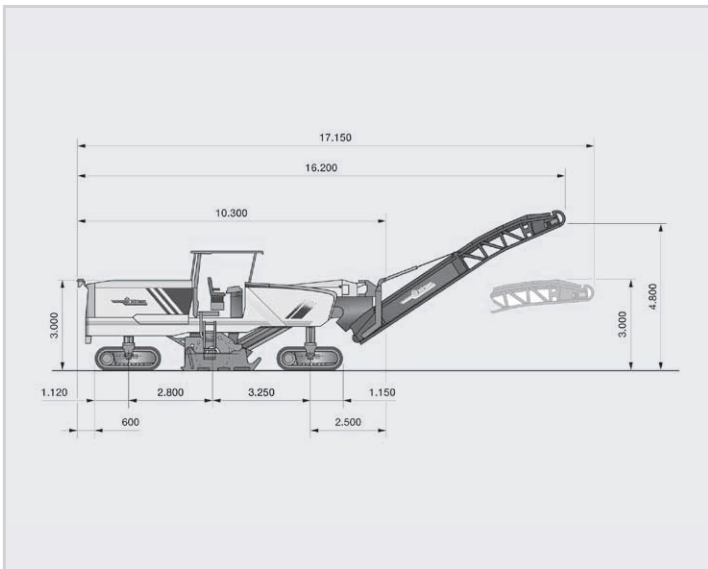

SEITENANSICHT

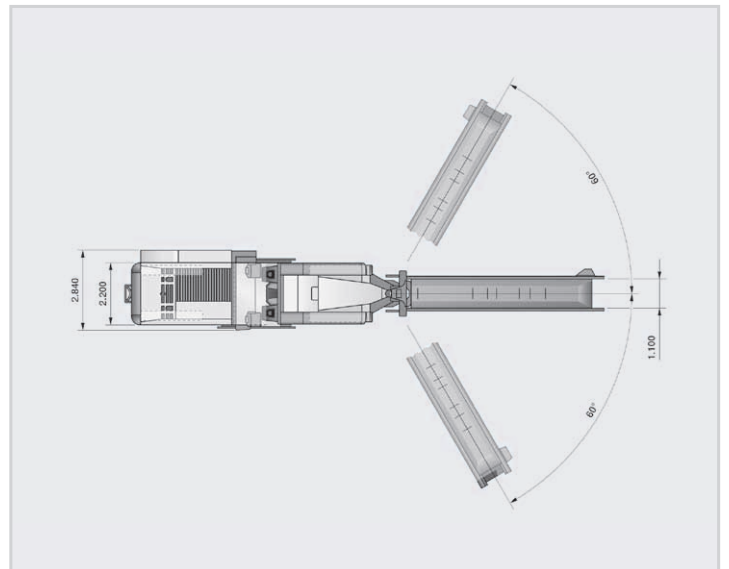

DRAUFSICHT

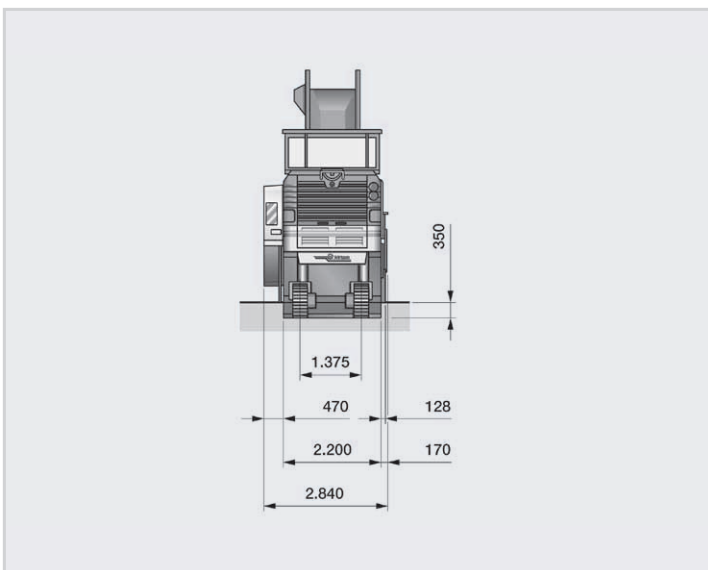

HECKANSICHT

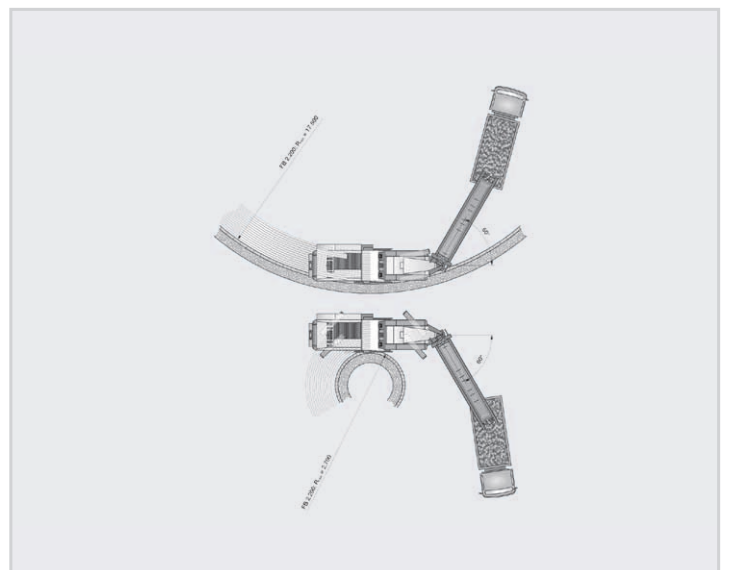

FRÄSKREIS

Augsburger Str. 55 ■ 87700 Memmingen

Ansprechpartner/in: Roland Schmid
Telefon: 0 83 31 / 85 51 16
Fax: 0 83 31 / 85 51 51
E-Mail: roland.schmid@kutter.de

GROSSFRÄSE W250 VON KUTTER

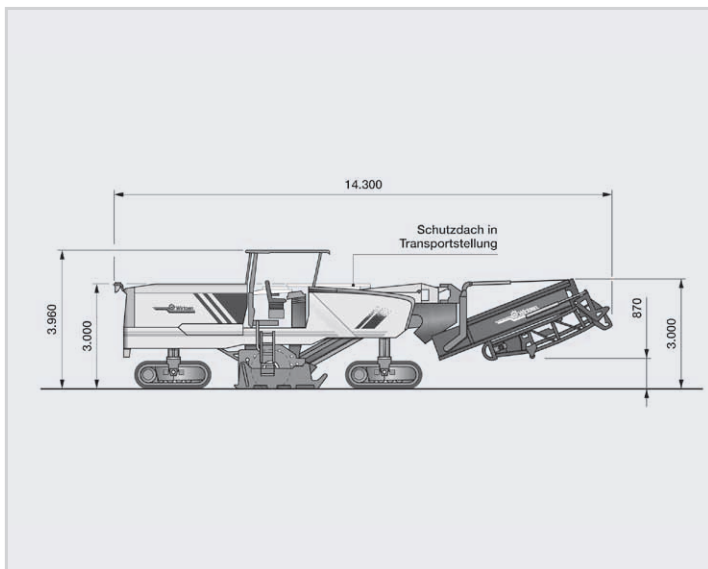

TRANSPORTABMESSUNGEN MIT LADEBAND

Technische Daten	GROSSFRÄSE W250	
Standard-Fräsbreite	2,20 m	
Max. Frästiefe	35 cm	
Motorleistung	994 PS	
Betriebsgewicht CE*	42 t	
Kettenlaufwerke	4 Ketten	

* Maschinengewicht, halb gefüllter Wassertank, halb gefüllter Kraftstofftank, Fahrer (75 kg), Werkzeug

GROSSFRÄSE W250 VON KUTTER

KUTTER - TECHNISCHE VIELFALT!

Technische Daten	GROSSFRÄSE W250	
Standard-Fräsbreite	2,20 m	
Max. Frästiefe	35 cm	
Motorleistung	994 PS	
Betriebsgewicht CE*	42 t	
Kettenlaufwerke	4 Ketten	

* Maschinengewicht, halb gefüllter Wassertank, halb gefüllter Kraftstofftank, Fahrer (75 kg), Werkzeug