

Augsburger Str. 55 ■ 87700 Memmingen

Ansprechpartner/in: Roland Schmid  
Telefon: 0 83 31 / 85 51 16  
Fax: 0 83 31 / 85 51 51  
E-Mail: roland.schmid@kutter.de

## GROSSFRÄSE W380 VON KUTTER

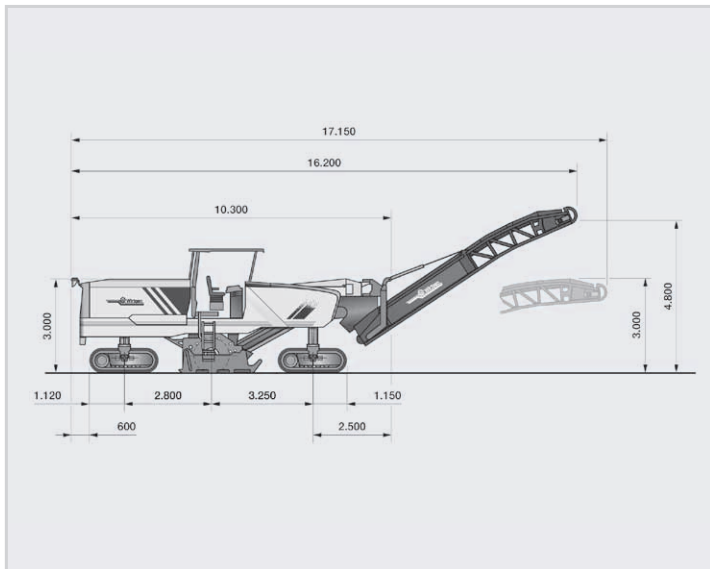

SEITENANSICHT

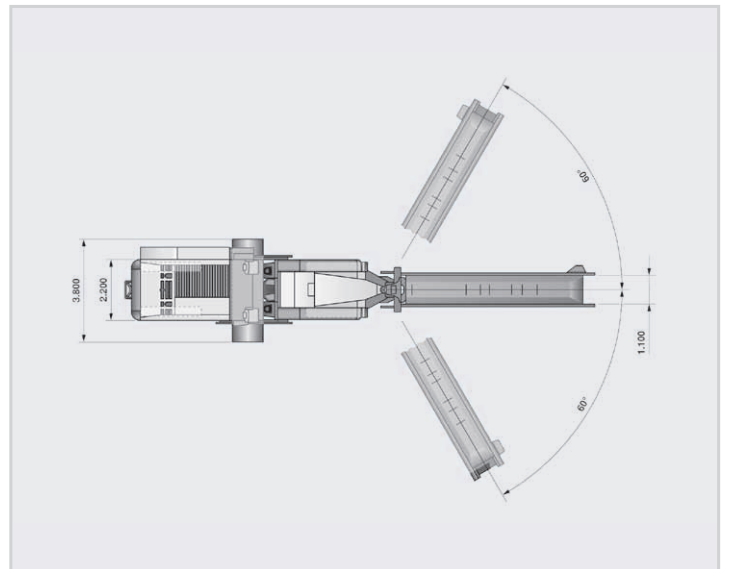

DRAUFSICHT

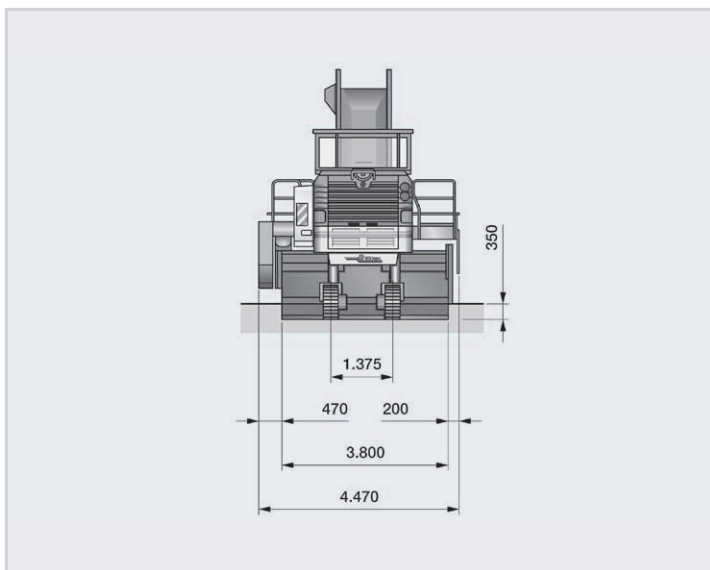

HECKANSICHT

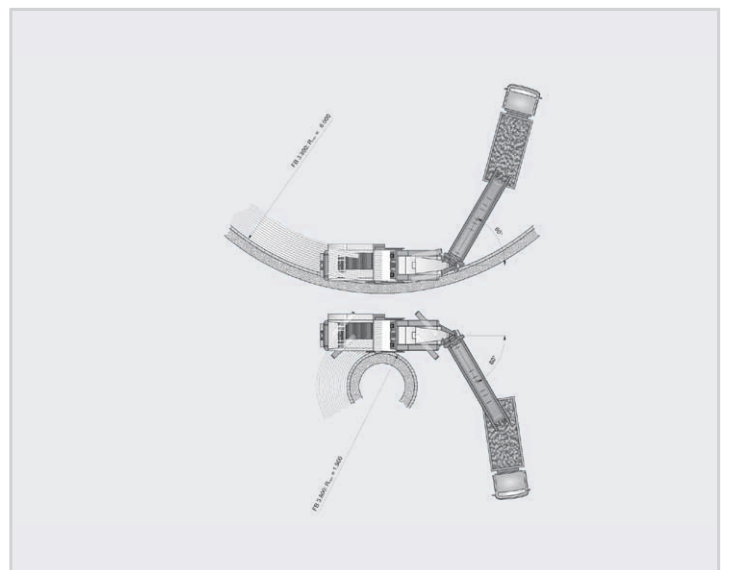

FRÄSKREIS

## GROSSFRÄSE W380 VON KUTTER

KUTTER - TECHNISCHE VIELFALT!

Technische Daten	GROSSFRÄSE W380	
Standard-Fräsbreite	3,80 m	
Max. Frästiefe	15 cm	
Motorleistung	994 PS	
Betriebsgewicht CE*	50 t	
Kettenlaufwerke	4 Ketten	

\* Maschinengewicht, halb gefüllter Wassertank, halb gefüllter Kraftstofftank, Fahrer (75 kg), Werkzeug